

積層形フローコントロールバルブ。

- 差圧0.5MPaで、0~20ℓ/minの流量制御が可能です。
- HFC303はISO規格準拠品(ISO4401)



仕様

項目	形式	HFC303
最高使用圧力		25MPa
最大流量		50ℓ/min
クラッキング圧力		0.08MPa
使用温度範囲		-20~+70℃ (但し、凍結なきこと)
使用粘度		10~300mm ² /s
粘度指数		90以下
フィルトレーション		25ミクロン以下
適合作動油		JIS K2213-2種(タービン油ISO VG32)相当品
質量		1.3kg

JIS記号

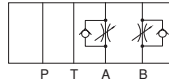

外形寸法図

単位：mm

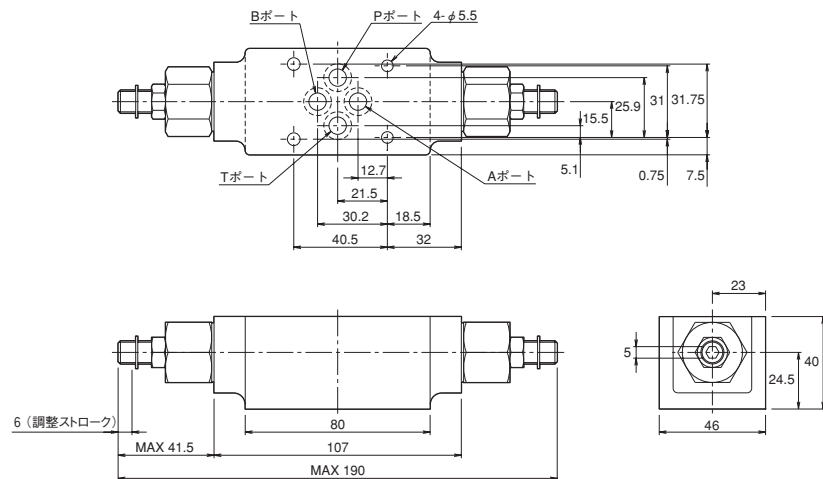

●Oリング：P-9 (1B) 4個付

内部構造図

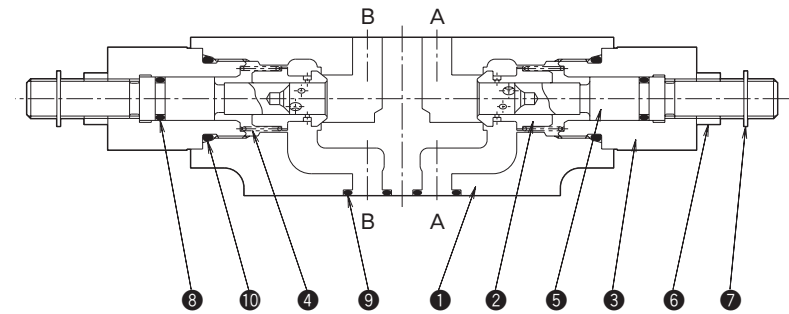

部品表

No.	名称	数量
①	ボディ	1
②	スロットル	2
③	リテーナ	2
④	スプリング	2
⑤	スクリュー	2
⑥	ロックナット	2
⑦	Eリング	2
⑧	Oリング：P-8(1B)	2
⑨	Oリング：P-9(1B)	4
⑩	Oリング：P-18(1B)	2

性能曲線

圧力損失特性

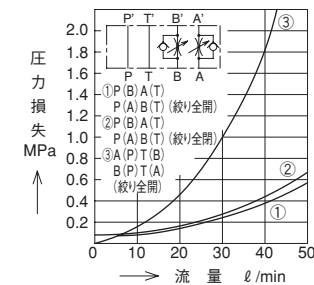

ストローク-流量特性

